

TYP 202.07 /08 /09 /18 /19

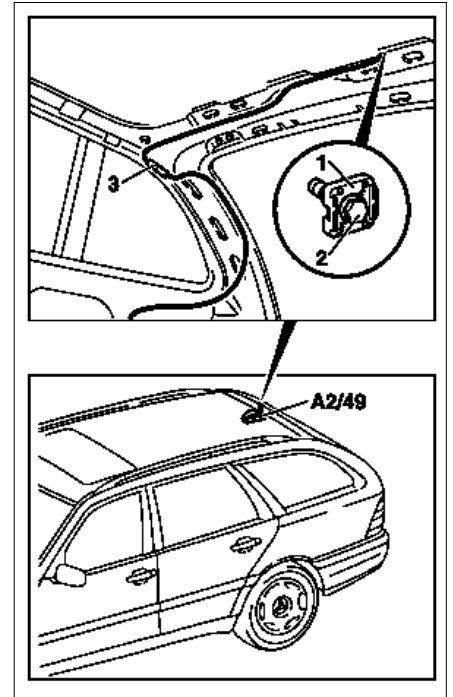

Kombinierte Telefon/GPS-Antenne oder nur GPS-Antenne auf dem Dach

Dargestellt an kombinierter Telefon/GPS-Antenne

- 1 Halter
 2 Schraube
 3 Steckverbindung
 A2/49 Antenne Telefon/GPS



P82.61-2445-03

	Aus-, Einbauen		
1	Kofferraumseitenverkleidung rechts ausbauen		
2	Dachhimmel hinten lösen		
3	Schraube (2) herausdrehen und mit Halter (1) abnehmen		
4	Steckverbindung (3) trennen	 Ist mit Klebefilz abgeklebt	
5	Filzstreifen (Pfeile) und ggf. Kabelbinder lösen		
6	Antenne GPS/Telefon (A2/49) abziehen	 Antennenkabel vorsichtig durch Tüllenloch ziehen	
7	Einbau in umgekehrter Reihenfolge		