



Mercedes Benz W211 / S211 / C219

Die Federtellerhöhe ist beim Originalstoßdämpfer der Ausstattungsvariante angepasst! Am ausgebauten Originalstoßdämpfer (2) das Maß (1) von Mitte Bohrung an der unteren Gabel bis zur Federauflagefläche am Federteller messen. Das Maß (1) muss am SACHS Stoßdämpfer gleich sein! Gegebenenfalls anpassen, d. h., den Stützring (3) (Sprengring) so aufweiten und positionieren, dass die Federtellerhöhe (1) zum ausgebauten Stoßdämpfer identisch ist.



HINWEIS

Den Stützring (3) nicht überdehnen! Die Federtellerhöhe darf gegenüber dem Originalteil nicht verändert werden! Auflagescheibe, Anlagegummi und Federteller müssen am Stoßdämpfer (2) montiert sein!

The spring pan height in the original shock absorber is adapted to the equipment variant. Measure dimension (1) from the center of the hole at the lower fork to the spring supporting surface of the disc spring on the removed shock absorber (2). The measure (1) must be the same on the SACHS shock absorber! If need be, ensure correct adaptation, i. e. widen and position the supporting ring (3) (circlip) so that the spring pan height (1) is identical with the spring pan height (1) of the removed shock absorber.



NOTE

Do not overstretch the supporting ring (3)! Do not modify the spring pan height. The spring pan height must always be identical to the spring pan height in the original part! Supporting washer, locating rubber and disc spring must be fitted on the shock absorber (2)!

Sur l'amortisseur d'origine, la hauteur de la coupelle de ressort varie en fonction de la variante d'équipement ! Mesurer la cote (1) entre le milieu du forage de la fourche inférieure et la surface de contact du ressort sur la coupelle de ressort lorsque l'amortisseur (2) d'origine est démonté. La cote (1) doit être identique sur l'amortisseur SACHS ! Le cas échéant, l'adapter, autrement dit élargir la bague d'appui (3) (circlips) et la positionner de telle manière que la hauteur de coupelle de ressort (1) par rapport à l'amortisseur démonté soit identique.



REMARQUE

Ne pas élargir excessivement la bague d'appui (3) ! La hauteur de la coupelle de ressort ne doit pas être modifiée par rapport à la pièce d'origine ! La rondelle de support, le caoutchouc d'appui et la coupelle de ressort doivent être montés sur l'amortisseur (2) !

La altura de la caja de resorte del amortiguador original está ajustada a la variante de equipamiento. En el amortiguador original (2) extraído, mida la distancia (1) desde el taladro central de la horquilla inferior hasta la superficie de apoyo del resorte en la caja de resorte. La distancia (1) debe ser la misma en el amortiguador de SACHS. Si fuera necesario, ajústela, es decir, ensanche y coloque el anillo de apoyo (3) (anillo de sujeción) de forma que la altura de la caja de resorte (1) sea idéntica a la del amortiguador extraído.



NOTA

No ensanche excesivamente el anillo de apoyo (3). La altura de la caja de resorte no debe ser distinta a la de la pieza original. La arandela de apoyo, el caucho de instalación y la caja de resorte deben estar montados en el amortiguador (2)!

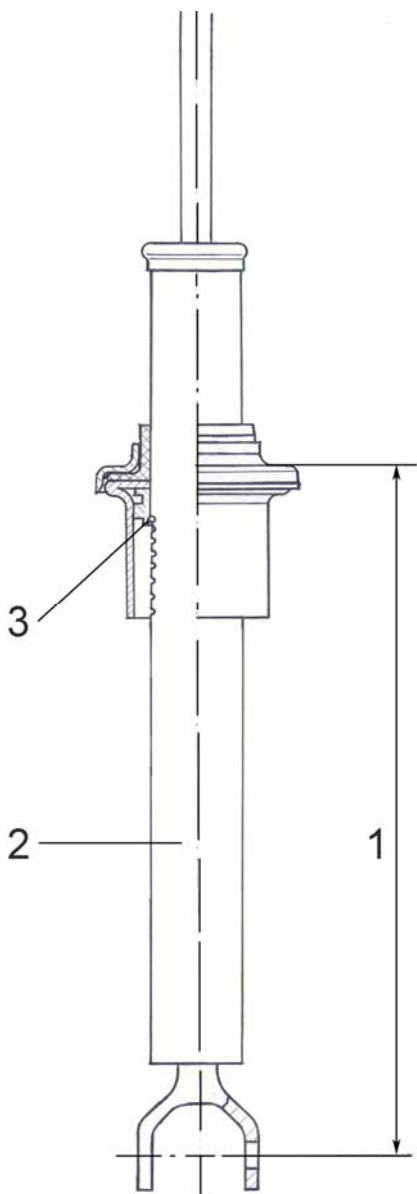

www.zf.com/serviceinformation