

TYP 204, 207

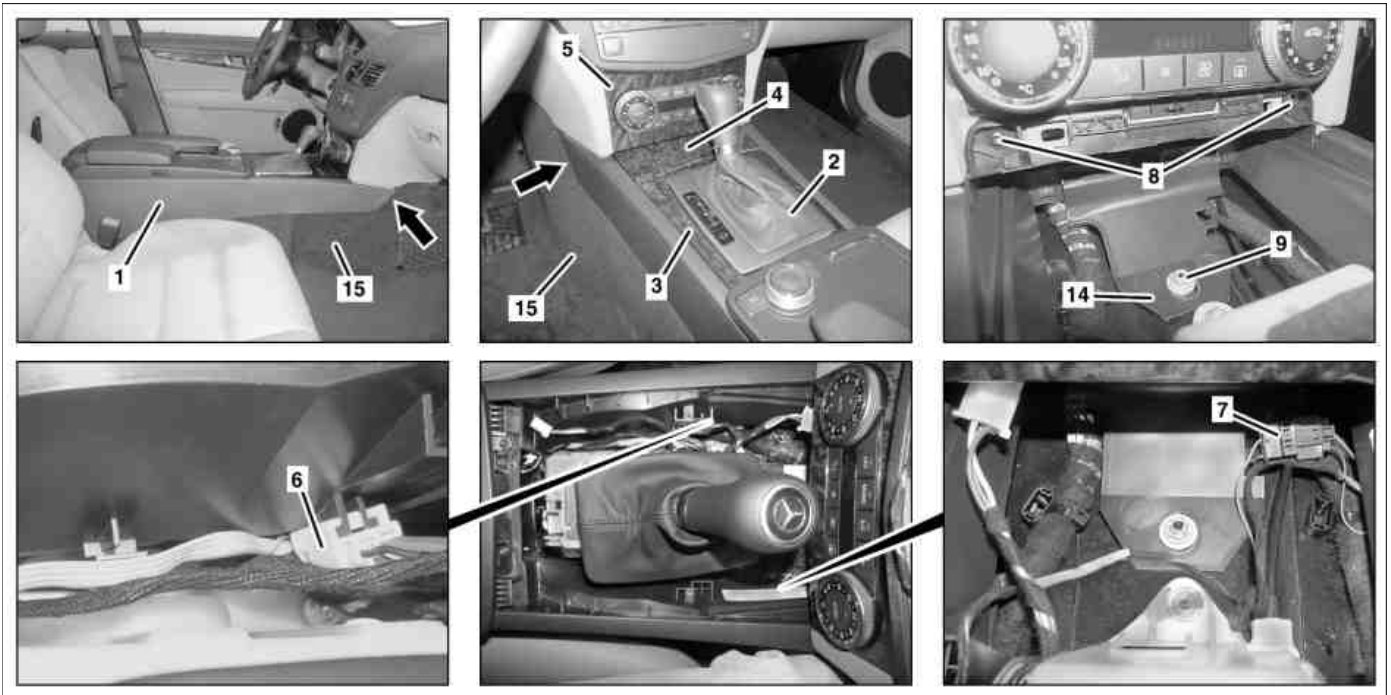

P68.20-3697-09

Dargestellt am TYP 204.0 bei CODE 523 (Radio MB Audio 20) und CODE 423 (Automatisches 5-Gang Getriebe)

- | | | | | | |
|---|---|---|---|----|------------|
| 1 | Mittelkonsole | 5 | Blende | 9 | Mutter |
| 2 | Manschette (TYP 204.0/2/3, TYP 204.9 ab Modell-J. 2013 außer CODE 427 (Automatikgetriebe 7G-TRONIC PLUS), TYP 204.9 bis Modell-J. 2013, TYP 207 ab Modell-J. 2014 außer CODE 427 (Automatikgetriebe 7G-TRONIC PLUS), TYP 207 bis Modell-J. 2014) | 6 | Elektrische Steckverbindung (TYP 204, TYP 207 bis Modell-J. 2014) | 14 | Lasche |
| 3 | Abdeckung (TYP 204.0/2/3, TYP 204.9 ab Modell-J. 2013 außer CODE 427 (Automatikgetriebe 7G-TRONIC PLUS), TYP 204.9 bis Modell-J. 2013, TYP 207 ab Modell-J. 2014 außer CODE 427 (Automatikgetriebe 7G-TRONIC PLUS) außer CODE 494 (USA-Ausführung), TYP 207 bis Modell-J. 2014) | 7 | Elektrische Steckverbindung (TYP 204.0/2/3, TYP 204.9 bis Modell-J. 2013, TYP 207 bis Modell-J. 2014) | 15 | Bodenbelag |
| 4 | Ablage oder Aschenbecher (TYP 204.0/2/3, TYP 204.9 bis Modell-J. 2013, TYP 207 ab Modell-J. 2014 außer CODE 427 (Automatikgetriebe 7G-TRONIC PLUS) außer CODE 494 (USA-Ausführung), TYP 207 bis Modell-J. 2014) | 8 | Schrauben | | |

Dargestellt am TYP 204.9 ab Modell-J. 2013

- 3 Abdeckung
- 5 Blende
- 8 Schrauben
- 18 Jalousie (TYP 204.9 ab Modell-J. 2013 mit CODE 427 (Automatikgetriebe 7G-TRONIC PLUS))
- 19 Gehäuse
- 20 Elektrische Steckverbindungen

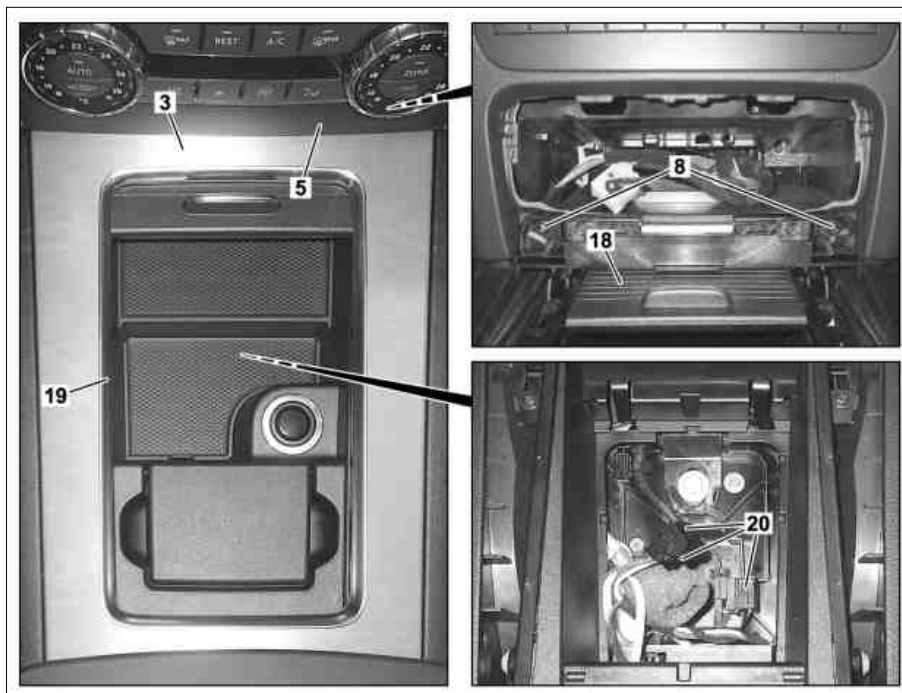

P68.20-4555-06

TYP 204.9 bis Modell-J. 2013

- 16 Abdeckung
- N72/1 Steuergerät Oberes Bedienfeld



P68.20-4018-01

Dargestellt am TYP 204.9 ab Modell-J. 2013

- 1 Mittelkonsole
- 17 Elektrische Steckverbindung (TYP 204.9 ab Modell-J. 2013, TYP 207)
- 22 Halteplatte (TYP 204.9 ab Modell-J. 2013 mit CODE 386 (Komfort-Telefonie), TYP 207 ab Modell-J. 2012 mit CODE 386 (Komfort-Telefonie))
- X18/70 Elektrische Steckverbindung Media Interface (TYP 204.9, 207 mit CODE 518 (Media Interface))

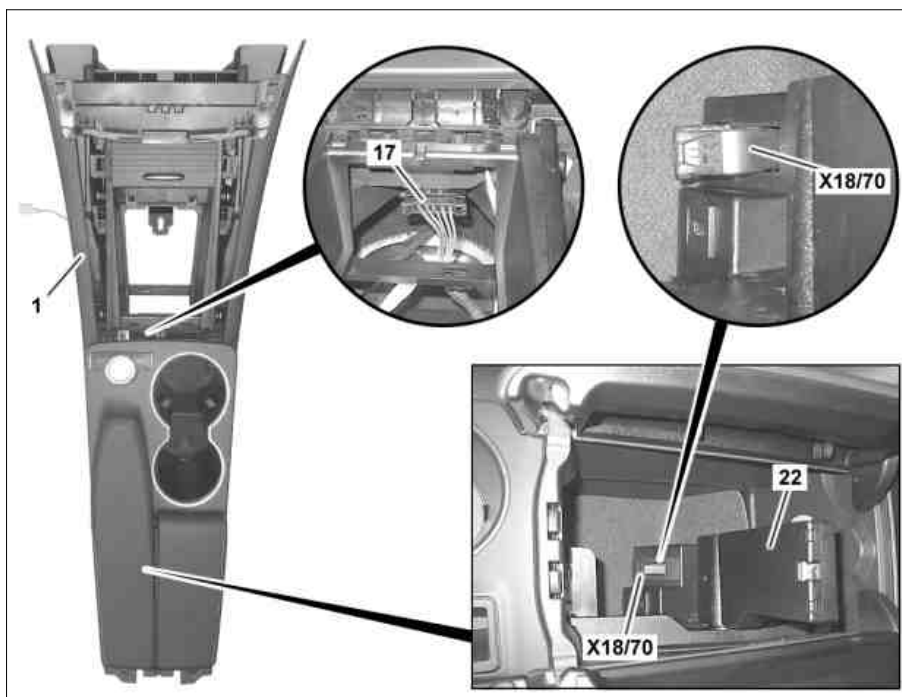

P68.20-4554-06

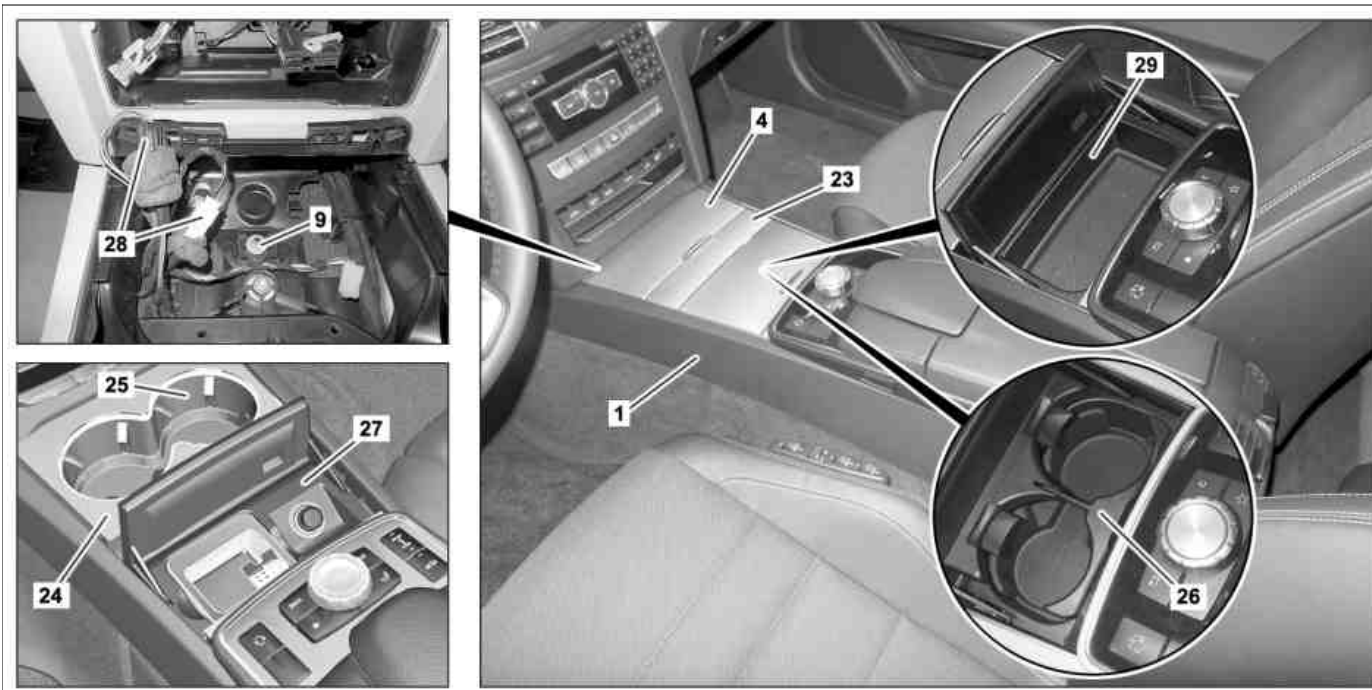

P68.20-4711-09

TYP 207 ab Modell-J. 2014

- | | | |
|--|--|---|
| <p>1 Mittelkonsole</p> <p>4 Ablage oder Aschenbecher (ohne CODE 494 (USA-Ausführung))</p> <p>9 Mutter</p> <p>23 Blende (mit CODE 427 (Automatikgetriebe 7G-TRONIC PLUS), ohne CODE 494 (USA-Ausführung))</p> | <p>24 Blende Cupholder (mit CODE 494 (USA-Ausführung))</p> <p>25 Cupholder (mit CODE 494 (USA-Ausführung))</p> <p>26 Cupholder (mit CODE 427 (Automatikgetriebe 7G-TRONIC PLUS) und CODE 310 (Cupholder), ohne CODE 494 (USA-Ausführung))</p> <p>27 Aschenbecher (mit CODE 494 (USA-Ausführung))</p> | <p>28 Elektrische Steckverbindungen</p> <p>29 Ablage (mit CODE 427 (Automatikgetriebe 7G-TRONIC PLUS), ohne CODE 310 (Cupholder), ohne CODE 494 (USA-Ausführung))</p> |
|--|--|---|

Dargestellt am TYP 207.4

- 1 Mittelkonsole
- 17 Elektrische Steckverbindung (TYP 204.9 ab Modell-J. 2013, TYP 207)



P68.20-4260-11

Dargestellt am TYP 204.0

- 1 Mittelkonsole
- 10 Abdeckung (ohne CODE 301 (Ascherpaket/Raucherpaket))
- 11 Aschenbecher (mit CODE 301 (Ascherpaket/Raucherpaket))
- 12 Muttern
- X39/37 Elektrische Steckverbindung Mobiltelefon (mit CODE 386 (Komfort-Telefonie))

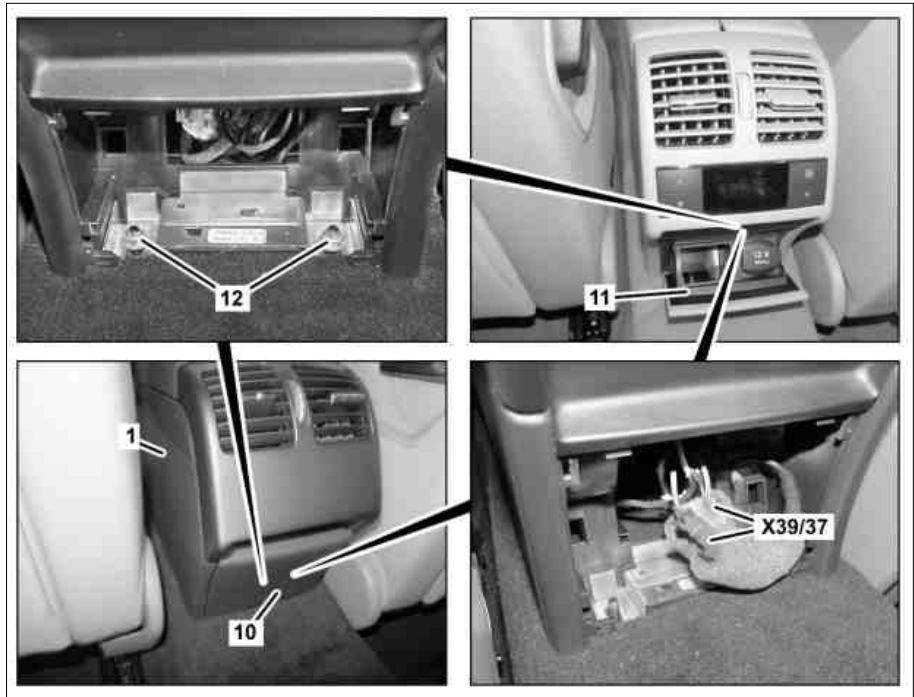

P68.20-3796-06

Dargestellt am TYP 207.4 ab 01.06.12 mit CODE 386 (Komfort-Telefonie) und mit CODE 512 (COMAND APS inkl. DVD-Wechsler)

- X39/37 Elektrische Steckverbindung Mobiltelefon (mit CODE 386 (Komfort-Telefonie))
- X115x1 Elektrische Steckverbindung USB (TYP 204.0/2 ab 01.03.11 mit CODE 512 (COMAND APS inkl. DVD-Wechsler), TYP 204.3/9 mit CODE 512 (COMAND APS inkl. DVD-Wechsler), TYP 207 bis 31.05.12 mit CODE 088 (Steuercode NTG 4.5) und CODE 510 (Audio 20 CD mit CD-Wechsler) oder CODE 512 (COMAND APS inkl. DVD-Wechsler) oder CODE 523 (Radio MB Audio 20) oder CODE 526 (Comand DVD (ohne Navigation)) oder CODE 527 (COMAND APS) oder CODE 528 (COMAND inkl. DVD-Wechsler), TYP 207 ab 01.06.12)



P82.70-7617-01

ⓘ	Hinweise zur Vermeidung von Schäden an elektronischen Bauteilen durch elektrostatische Entladung		AH54.00-P-0001-01A
⊠ ⊠	Aus-, Einbauen		
1	Zündung ausschalten und Senderschlüssel abziehen		
2	Manschette (2) aus der Abdeckung (3) ausklippen	TYP 204.0/2/3 TYP 204.9 ab Modell-J. 2013 außer CODE 427 (Automatikgetriebe 7G-TRONIC PLUS) TYP 204.9 bis Modell-J. 2013 TYP 207 ab Modell-J. 2014 außer CODE 427 (Automatikgetriebe 7G-TRONIC PLUS) TYP 207 bis Modell-J. 2014 <input checked="" type="checkbox"/> Langkeil	*115589035900
3	Wählhebel in Stellung "N" oder Schalthebel in Leerlauf stellen	TYP 204.0/2/3 TYP 204.9 ab Modell-J. 2013 außer CODE 427 (Automatikgetriebe 7G-TRONIC PLUS) TYP 204.9 bis Modell-J. 2013 TYP 207 ab Modell-J. 2014 außer CODE 427 (Automatikgetriebe 7G-TRONIC PLUS) TYP 207 bis Modell-J. 2014 <input checked="" type="checkbox"/> Je nach Fahrzeugausstattung.	

4	Blende (5) ausklippen	TYP 204.0/2 bis Modell-J. 2012 TYP 204.9 ab Modell-J. 2013 ☞ Blende (5) mit dem ☞ Langkeil vorsichtig an allen vier Ecken lösen. Ansonsten kann sich die Blende (5) verbiegen bzw. in der Mitte abknicken. ☞ Langkeil	*115589035900
5.1	Jalousie (18) öffnen	TYP 204.9 ab Modell-J. 2013 mit CODE 427 (Automatikgetriebe 7G- TRONIC PLUS)	
5.2	Ablage oder Aschenbecher (4) öffnen	TYP 204.0/2/3 TYP 204.9 bis Modell-J. 2013 TYP 207 ab Modell-J. 2014 außer CODE 494 (USA-Ausführung) TYP 207 bis Modell-J. 2014 ☞ Ablage oder Aschenbecher (4) je nach Ausstattung.	
6	Abdeckung (3) im vorderen Bereich nach oben ausklippen und ausbauen	TYP 204.0/2/3 TYP 204.9 ab Modell-J. 2013 außer CODE 427 (Automatikgetriebe 7G- TRONIC PLUS) TYP 204.9 bis Modell-J. 2013 TYP 207 ab Modell-J. 2014 außer CODE 427 (Automatikgetriebe 7G- TRONIC PLUS) TYP 207 bis Modell-J. 2014	
7	Blende (23) von Hand nach vorn ausklippen und abnehmen	TYP 207 ab Modell-J. 2014 mit CODE 427 (Automatikgetriebe 7G- TRONIC PLUS) außer CODE 494 (USA-Ausführung)	
8	Blende Cupholder (24) ausklippen und abnehmen	TYP 207 mit CODE 494 (USA-Ausführung)	
9	Cupholder (25) ausbauen	TYP 207 mit CODE 494 (USA-Ausführung)	
10	Cupholder (26) ausbauen	TYP 207 ab Modell-J. 2014 mit CODE 310 (Cupholder) mit CODE 427 (Automatikgetriebe 7G- TRONIC PLUS) außer CODE 494 (USA-Ausführung)	
11	Ablage (29) ausbauen	TYP 207 mit CODE 427 (Automatikgetriebe 7G- TRONIC PLUS) außer CODE 310 (Cupholder) außer CODE 494 (USA-Ausführung)	
12	Aschenbecher (27) ausbauen	TYP 207 mit CODE 494 (USA-Ausführung)	
13	Ablage oder Aschenbecher (4) ausbauen	TYP 204.0/2/3 TYP 204.9 bis Modell-J. 2013 TYP 207 ab Modell-J. 2014 außer CODE 494 (USA-Ausführung) TYP 207 bis Modell-J. 2014 ☞ Ablage oder Aschenbecher (4) je nach Ausstattung. ☞ Einbau: Funktionskontrolle der Mechanik von Ablage oder Aschenbecher (4) durchführen, ggf. Verschraubung der Mittelkonsole (1) lösen und Mittelkonsole (1) spannungsfrei festschrauben.	
14	Gehäuse (19) mit Aschenbecher oder Ablagefach ausbauen	TYP 204.9 ab Modell-J. 2013 ☞ Aschenbecher oder Ablagefach je nach Fahrzeugausstattung.	
15	Abdeckung (16) am Steuergerät Oberes Bedienfeld (N72/1) ausklippen	TYP 204.9 bis Modell-J. 2013	

16	Steuer- und Bediengerät ausbauen	TYP 204.0/2/3 ab Modell-J. 2012 TYP 204.9 ab Modell-J. 2013 TYP 207 TYP 204.0/2/3 ab Modell-J. 2012 TYP 204.9 ab Modell-J. 2013 TYP 207	AR83.40-P-6350CW AR83.40-P-6350CYA AR83.25-P-1124EC
17	Elektrische Steckverbindung (6) trennen	TYP 204 TYP 207 bis Modell-J. 2014	
18	Elektrische Steckverbindungen (28) trennen	TYP 207 ab Modell-J. 2014	
19	Elektrische Steckverbindung (7) trennen	TYP 204.0/2/3 TYP 204.9 bis Modell-J. 2013 TYP 207 bis Modell-J. 2014	
20	Elektrische Steckverbindungen (20) trennen	TYP 204.9 ab Modell-J. 2013	
21	Schrauben (8) heraus-schrauben	i Einbau: Auf spannungsfreien Einbau der Mittelkonsole (1) achten.	
22	Mutter (9) abschrauben	i Einbau: Auf spannungsfreien Einbau der Mittelkonsole (1) achten.	
23.1	Abdeckung (10) aus der Mittelkonsole (1) ausklippen	TYP 204, 207 außer CODE 301 (Ascherpaket/ Raucherpaket)	
23.2	Aschenbecher (11) ausbauen	TYP 204, 207 mit CODE 301 (Ascherpaket/Raucherpaket)	AR68.20-P-2230CW
24	Halter DVD-Player ausbauen	TYP 204.9 mit CODE 864 (Fond Entertainment-System)	AR82.60-P-7506CY
25	Muttern (12) abschrauben	i Einbau: Auf spannungsfreien Einbau der Mittelkonsole (1) achten.	
26	Elektrische Steckverbindungen Mobiltelefon (X39/37) trennen	TYP 204, 207 mit CODE 386 (Komfort-Telefonie)	
27	Trennstelle elektrische Steckverbindung USB (X115x1) trennen	TYP 204.0/2 ab 01.03.11, 204.3/9 mit CODE 512 (COMAND APS inkl. DVD-Wechsler) TYP 207 ab 01.06.12 TYP 207 bis 31.05.12 mit CODE 088 (Steuercode NTG 4.5) mit CODE 510 (Audio 20 CD mit CD-Wechsler) TYP 207 bis 31.05.12 mit CODE 088 (Steuercode NTG 4.5) mit CODE 512 (COMAND APS inkl. DVD-Wechsler) TYP 207 bis 31.05.12 mit CODE 088 (Steuercode NTG 4.5) mit CODE 523 (Radio MB Audio 20) TYP 207 bis 31.05.12 mit CODE 088 (Steuercode NTG 4.5) mit CODE 526 (Comand DVD (ohne Navigation)) TYP 207 bis 31.05.12 mit CODE 088 (Steuercode NTG 4.5) mit CODE 527 (COMAND APS) TYP 207 bis 31.05.12 mit CODE 088 (Steuercode NTG 4.5) mit CODE 528 (COMAND inkl. DVD-Wechsler)	
28	Halteplatte (22) nach oben klappen	TYP 204.9 bis Modell-J. 2013 mit CODE 386 (Komfort-Telefonie) TYP 207 ab Modell-J. 2012 bis Modell-J. 2014 mit CODE 386 (Komfort-Telefonie)	
29	Elektrische Steckverbindung Media Interface (X18/70) ausklippen und nach unten durchschieben	TYP 204.9, 207 mit CODE 518 (Media Interface) i Ausbau: Elektrische Steckverbindung Media Interface (X18/70) verbleibt im Fahrzeug. i Einbau: Auf korrekten Sitz der elektrischen Steckverbindung Media Interface (X18/70) achten.	

30.1	Lasche (14) anheben und Mittelkonsole (1) nach hinten aus der Instrumententafel herausführen und abnehmen	TYP 204.0/2/3 TYP 204.9 bis Modell-J. 2013 i Einbau: Mittelkonsole (1) schräg von oben in die Instrumententafel einführen. Bodenbelag (15) links und rechts unter der Mittelkonsole (1) positionieren (Pfeile). Elektrische Leitungen vor dem Festschrauben der Muttern (9, 12) in der Mittelkonsole (1) positionieren.	
30.2	Lasche (14) anheben und Mittelkonsole (1) so weit nach hinten versetzen, bis die elektrische Steckverbindung (17) zugänglich ist	TYP 204.9 ab Modell-J. 2013 TYP 207	
31	Elektrische Steckverbindung (17) trennen	TYP 204.9 ab Modell-J. 2013 TYP 207	
32	Mittelkonsole (1) herausführen und abnehmen	TYP 204.9 ab Modell-J. 2013 TYP 207 i Einbau: Mittelkonsole (1) schräg von oben in die Instrumententafel einführen. Bodenbelag (15) links und rechts unter der Mittelkonsole (1) positionieren (Pfeile). Elektrische Leitungen vor dem Festschrauben der Muttern (9, 12) in der Mittelkonsole (1) positionieren.	
33	Einbau in umgekehrter Reihenfolge		

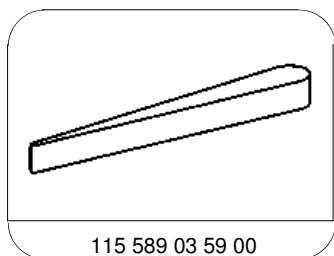

Langkeil