

TYP 170

- 1 Schrauben
 2 Abdeckung
 3 Muttern
 4 Klemmschraube
 5 Dichtung
 F23/1 Steuergeräte-Box
 K40 Relaismodul (HFM, HFM-LP, ME 1.0, EDC, Grundfunktion)
 M2/2 Gebläsemotor Steuergeräte-Box
 N3/4 Motorsteuergerät
 N10-3 Steuergerät Kombifunktionen (Komfortbetätigung KFB, Wischeranlage, heizbare Heckscheibe, Boxlüfter)
 N47 Steuergerät Traktionssysteme

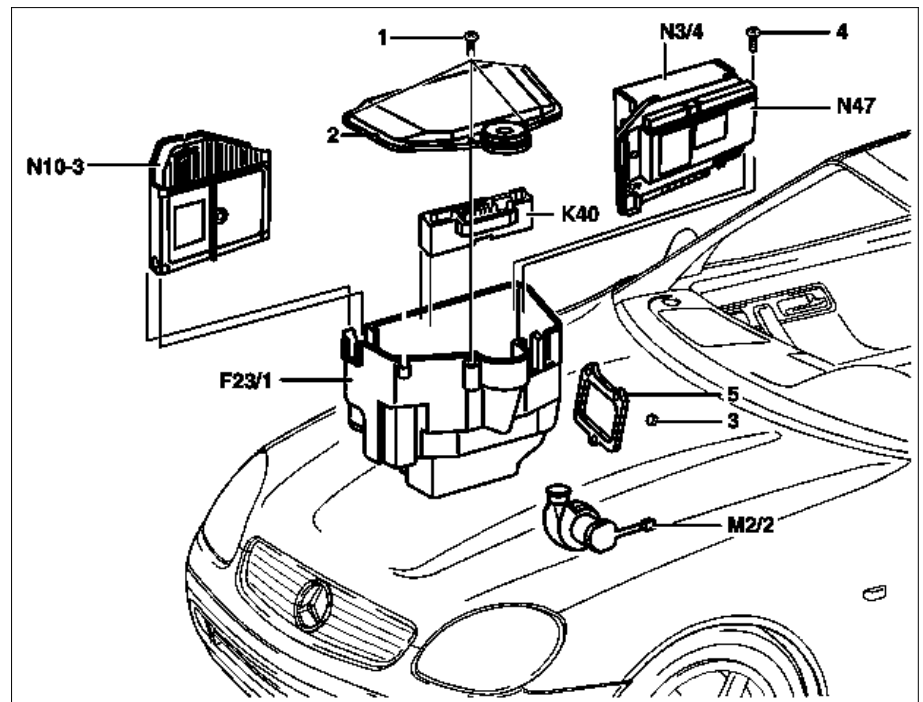

P54.20-0237-06

☒ ☒	Aus-, Einbauen		
1	Masseleitung der Batterie abschließen		AR54.10-P-0003A
2	Schrauben (1) herausdrehen und Abdeckung (2) abnehmen	i Einbau: Dichtung der Abdeckung auf Zustand und richtigen Sitz prüfen, ggf. erneuern	
3	Steuergeräte aus der Steuergeräte-Box (F23/1) ausbauen	i Motorsteuergerät (N3/4), Relaismodul (K40), Steuergerät Kombifunktionen (N10-3), Steuergerät Traktionssysteme (N47)	AR54.20-P-1257-01C
4	Gebläsemotor Steuergeräte-Box (M2/2) herausnehmen		
5	Abdeckung unter Instrumententafel ausbauen (Beifahrerseite)		AR68.10-P-1520G
6	Anschlußleitungen der Steuergeräte vorsichtig zum Beifahrerfußraum bzw. zum Aggregaterraum herausführen	i Dabei Leitungsdurchführungen zum Aggregaterraum in der Steuergeräte-Box (F23/1) abziehen. Nicht trennbare Leitung z.B. Elektronische Getriebesteuerung (EGS) an Fußplatte Beifahrerfußraum abschließen	
7	Muttern (3) abmontieren und Steuergeräte-Box (F23/1) aus dem Aggregaterraum herausnehmen	i Einbau: Dichtung der Steuergeräte-Box (F23/1) auf Zustand und richtigen Sitz prüfen, ggf. erneuern	
8	Einbau in umgekehrter Reihenfolge		