

MOTOR 111.951 im TYP 203.035 /235 /735 mit GETRIEBE 716.6

MOTOR 111.955 im TYP 203.045 /245 /745 mit GETRIEBE 716.6, 722.6

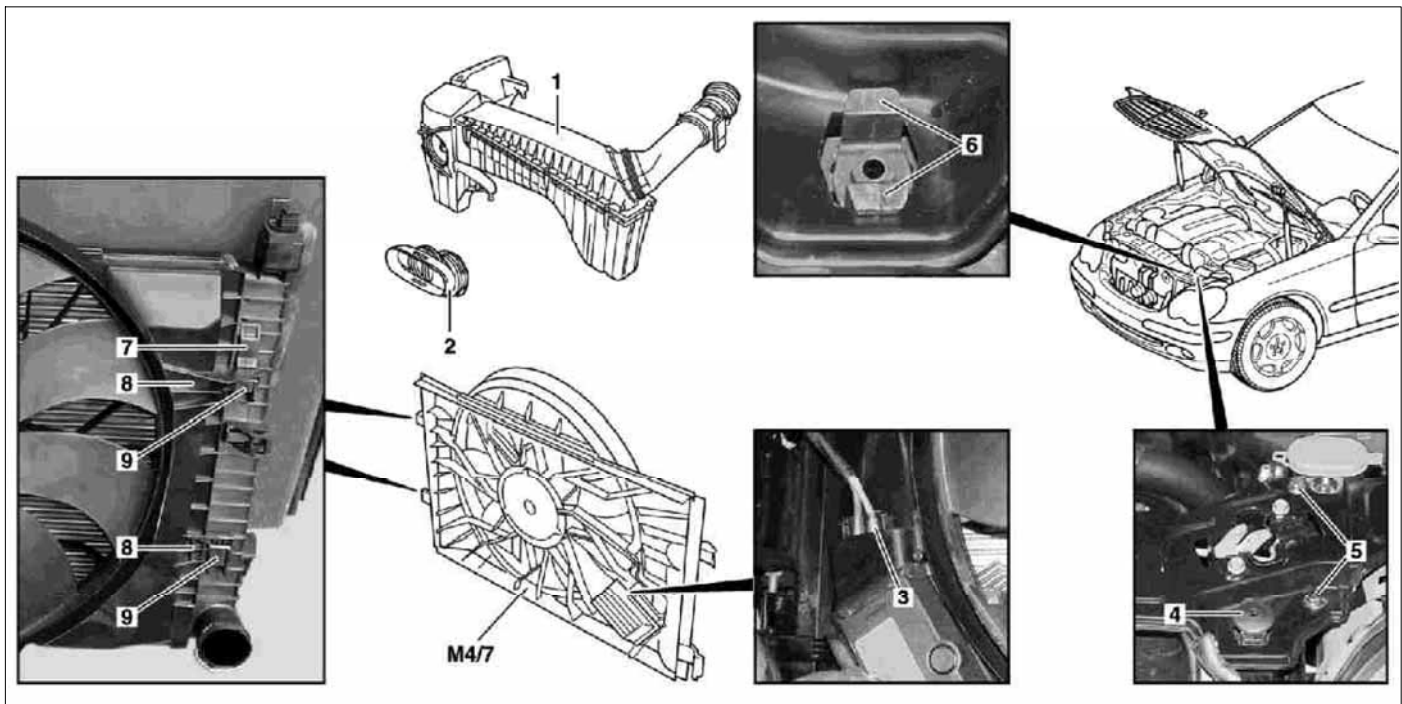

P20.40-2018-09

Dargestellt am Typ 203.035 mit Motor 111.951

1 Luftfiltergehäuse

2 Lufteintrittrohr

3 Steckverbindung Elektrolüfter

4 Haltestift

5 Schrauben



6 Haltebügel

7 Klammern

8 Laschen

9 Aufnahmen

M4/7 Elektrolüfter

	Aus-, Einbauen		
1	Luftfiltergehäuse (1) ausbauen	Motor 111.951 Motor 111.955	AR09.10-P-1150PR AR09.10-P-1150PK
2	Lufteintrittrohr (2) ausbauen		
3	Steckverbindung (3) des Elektrolüfters (M4/7) trennen		
4	Haltestift (4) rechts und links herausdrehen		
5	Schrauben (5) der Kühlerbrücke rechts und links herausdrehen		
6	Haltebügel (6) des Kühlers rechts und links zusammendrücken und die Kühlerbrücke aushängen		
7	Klammern (7) des Elektrolüfters (M4/7) rechts und links drücken und dabei den Elektrolüfter nach oben ziehen		
8	Elektrolüfter (M4/7) nach oben herausnehmen	 Dabei die Kühlerbrücke leicht nach vorne ziehen.  Einbau: Darauf achten, dass die Laschen (8) des Elektrolüfters in den Aufnahmen (9) des Kühlers rechts und links sitzen.	
9	Einbau in umgekehrter Reihenfolge		
10	Funktionsprüfung der Haubenverriegelung durchführen		
11	Spaltmaß der Motorhaube prüfen		