

TYP 170 mit MOTOR 111
TYP 170.447 mit MOTOR 111.973 mit CODE (491) bis Modell-J. 97 USA-Ausführung
TYP 170.465 mit MOTOR 112.947
TYP 170.466 mit MOTOR 112.960

- 26 Kraftstoffsieb
- 26/1 O-Ring
- 75/4 Dichtmanschetten
- 80 Kraftstoffbehälter
- 80/1 Trennwand Kraftstoffbehälter
- 80/4 Dämmatte
- 90/11 Entlüftungsleitung
- 90/12 Kraftstoffschlauch saugseitig mit Anschlussstutzen
- 92 Kraftstoff-Rücklaufschlauch

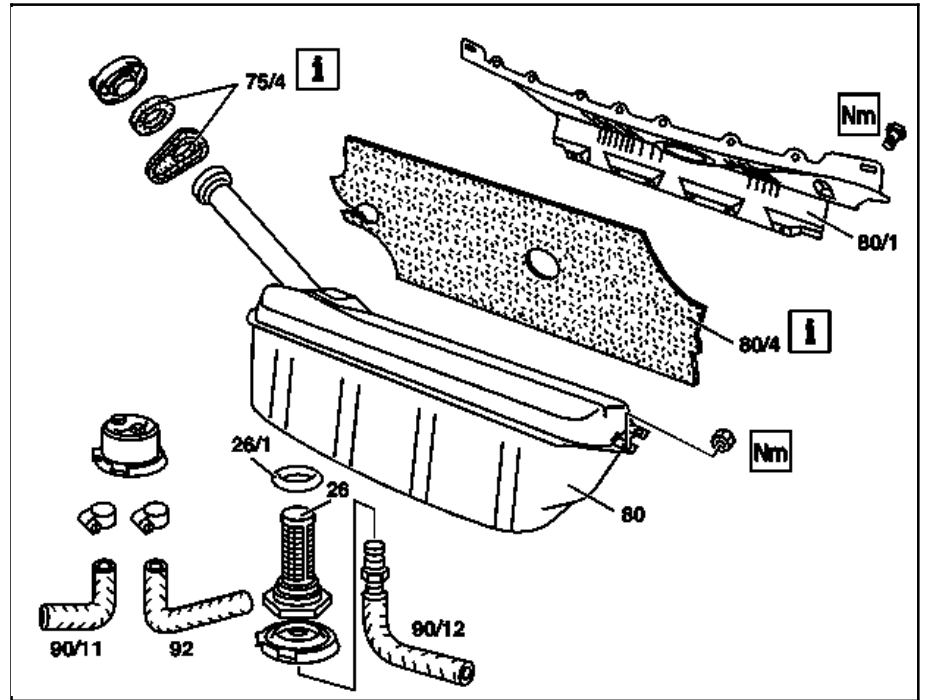

P47.10-0333-06

	Aus-, Einbauen		
⚠ Gefahr!	Explosionsgefahr durch Entzünden, Vergiftungsgefahr durch Einatmen und Einnehmen von Kraftstoff sowie Verletzungsgefahr durch Haut- und Augenkontakt mit Kraftstoff.	Feuer, Funken, offenes Licht und Rauchen verboten. Kraftstoffe nur in geeignete und entsprechend gekennzeichnete Behältnisse einfüllen. Beim Umgang mit Kraftstoff Schutzkleidung tragen.	AS47.00-Z-0001-01A
1	Kraftstoffbehälter entleeren	Füllmenge beachten	AR47.10-P-4001B *BF47.10-P-1001-01A
2	Kofferraumrollo ausbauen		
3	Verkleidung Kraftstoffbehälter sowie rechte und linke Seitenverkleidung Kofferraum ausbauen		AR68.30-P-4800G
4	Trennwand Kraftstoffbehälter (80/1) abmontieren	Dämmatte (80/4) prüfen, ggf. erneuern. Nm	*BA47.10-P-1006-01B
5	Kupplung Geber Kraftstoffanzeige abziehen		
6	Kraftstoffschlauch saugseitig (90/12), Kraftstoff-Rücklaufschlauch (92) und Entlüftungsleitung (90/11) abmontieren	Restkraftstoff auffangen, Anschlüsse verschließen. Nm	*000589710300 *BA47.10-P-1004-01B
7	Kraftstoffbehälter (80) herausnehmen	Dichtmanschetten (75/4) prüfen, ggf. erneuern.	
8	Kraftstoffsieb (26) ausbauen	Reinigen und auf Wiederverwendbarkeit prüfen. Nm Der Beruhigungstopf im Kraftstoffbehälter ist mit 2 Bolzen gegen Verdrehen gesichert. Befestigt wird er mit dem Kraftstoffsieb (26).	*BA47.10-P-1001-01B
9	O-Ring (26/1) erneuern	Zur besseren Montage einölen.	
10	Einbau in umgekehrter Reihenfolge		
11	Kraftstoffbehälter entsorgen	Bei erneuern des Kraftstoffbehälters.	

Kraftstoffbehälter

Nummer	Benennung		Typ 170
BA47.10-P-1001-01B	Kraftstoffsieb in Kraftstoffbehälter	Nm	40
BA47.10-P-1004-01B	Kraftstoffschlauch mit Anschlußstutzen an Kraftstoffsieb	Nm	30
BA47.10-P-1006-01B	Abschirmblech Kraftstoffbehälter	Nm	10

Kraftstoffbehälter

Nummer	Benennung	Typ 170.444/449	Typ 170.43/445/447/4
BF47.10-P-1001-01A	Tankfüllmenge	60	53
	Reservefüllmenge	8	7

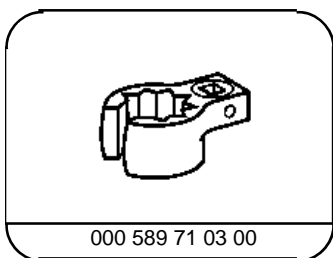

000 589 71 03 00

Ringschlüsseinsatz